

GA999

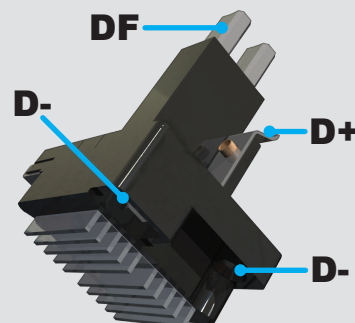

- **D+** = Alimentação (+) do regulador
- **D-** = Alimentação (-) do regulador
- **DF** = Campo do rotor (escova)

**Muito mais
prático!**

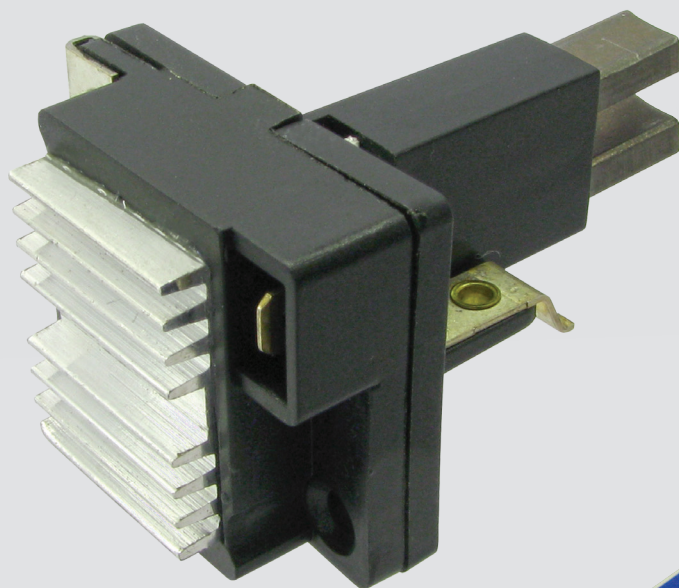
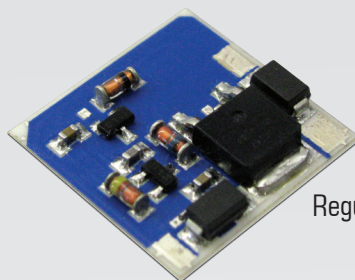

Regulador com circuito cerâmico (híbrido)
REFORÇADO de alto desempenho.



TESTE DE BANCADA

- Alimente com (+) o "B+" do alternador.
- Aterre o alternador.
- Ligue uma lâmpada de no máximo 4W .
- Proceder o teste conforme ABNT NBR 14846:2002.

DICA

- Remova ou mantenha o regulador original desligado na substituição.

CUIDADO

- JAMAIS polarize regulador eletrônico.
- SEMPRE desligue a bateria para realizar a instalação.

ESPECIFICAÇÕES:

14V / 55A Campo positivo

SUBSTITUI:

Bosch: 9 190 087 003

APLICAÇÃO:

VW: Fusca, Brasília, Kombi, Sedan, Gol, Saveiro (refr. Ar).
- Equipados com Alternador

ALTERNADOR:

BOSCH:
9 120 080 041, 9 120 080 061, 9 120 080 072,
9 120 080 090, F 000 LDO 108, 9 120 080 122