

## GA027

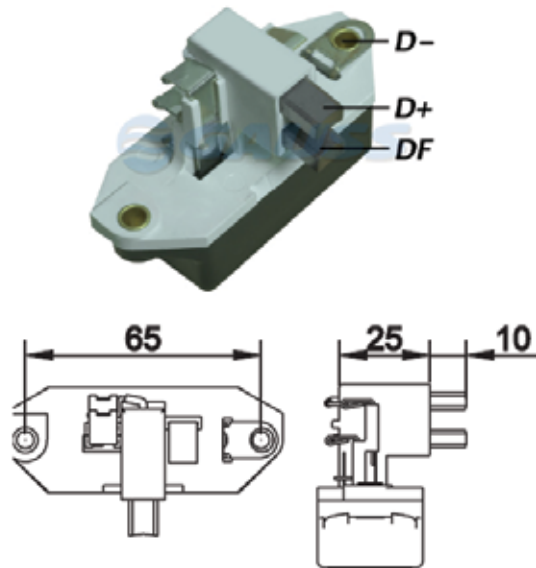
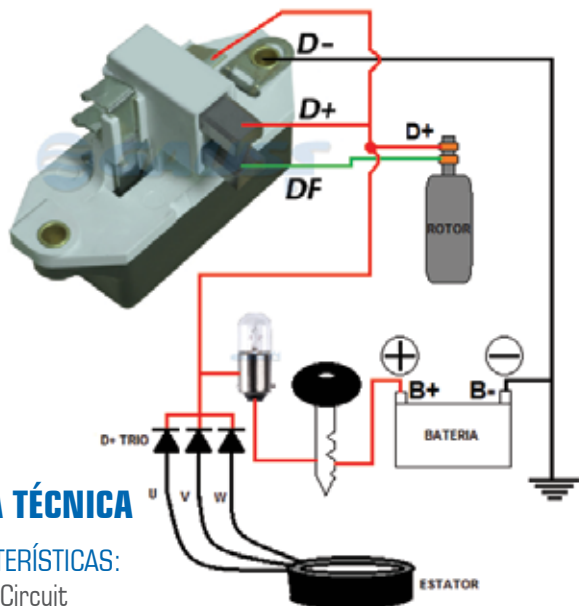

### FICHA TÉCNICA

#### CARACTERÍSTICAS:

14V 'A' Circuit

#### REEMPLAZA:

Bosch: 9190087027, 9190087004, 9190087010, 9190087015, 9190087029; WAI/Transpo: IB027

#### APLICACIÓN:

VW: Apollo GL, GLS, Gol 1.6, GL, GT, GTS, GTI, Voyage / Parati 1.5, 1.6, GL, GLS, Santana CL, 1.8, 2.0, Quantum, Passat 1.5, 1.8, GTS, Pointer, todos until 12.91, FORD: Del Rey 1.8. Belina 1.8. Pampa 1.8. Escort Guia 1.8, XR3, Guarujá, Verona 1.8 GLX, todos until 12.91; FIAT: Uno Mille, Uno 1.3, 1.5 Elba 1.3, 1.5 Fiat 147, Panorama, Fiorino

#### ALTERNADOR:

BOSCH: 9 120 080 089, 9 120 080 095, 9 120 080 096, 9 120 080 098, 9 120 080 099, 9 120 080 108, 9 120 080 115, 9 120 080 116, 9 120 080 118, 9 120 080 120, 9 120 080 127, 9 120 080 139, 0 120 489 532, 0 120 489 535, 9 120 080 093

### LEYENDA

- **D+** = Alimentación (+) del regulador
- **D-** = Alimentación (-) del regulador
- **DF** = Bobina del campo del rotor (escobilla)
- **W** = Estator

### DICA

- Sin conexión en terminal D- habrá carga excesiva;
- Malo contacto en las conexiones resultan tensión oscilante o mayor que las especificaciones.

### FÍJATE

- Jamás polarice un regulador electrónico;
- Siempre desconectar los cables de batería durante la manutención del alternador o cambio de regulador.